

J.G.A.
TEK.

.. SHORLAND™
ARMOURED PATROL CAR
RIJKSPOLITIE UITVOERING
-SCHIPHOL-

"SHORLAND" ARMOURED PATROL CAR

door
J.G. Adema

VOORWOORD - Het is over het algemeen zo, dat militaire en overheids diensten, niet staan te springen om de modelbouwer van gegevens te voorzien. Daarom is een woord van dank zeker op zijn plaats aan de medewerker van de Rijkspolitie op de Luchthaven Schiphol, afdeling beveiliging. Men heeft mij in de gelegenheid gesteld om de Shorland wagen van binnen en van buiten te fotograferen en maatschetsen van het voertuig te maken. Het uitgewerkte model ziet u op de volgende pagina's. Het is echter geen ombouw verslag geworden, maar een verzameling van alle uitgewerkte maatschetsen en gegevens waarover ik beschik, plus een paar nuttige ombouw tips. Een uitzondering hierop is het interieur van het voertuig, dat moet zo grondig veranderd worden, dat ombouwen bijna geen doen is en aangezien de ruiten toch van groenachtig glas zijn, zal er niet veel interieur te zien zijn. Daarom heb ik het maar uit het artikel gelaten.

GESCHIEDENIS "SHORLAND" - De eerste Shorland-achtige wagen is ontstaan uit een opdracht van de Royal Ulster Constabulary (politie) in Ierland. Ze lieten een Landrover Mk II ombouwen bij het Ministry of Home Affairs in Belfast in 1961. Het één en ander liep niet zo goed, dus werd de Landrover fabriek in Engeland ingeschakeld. Deze veranderde het chassis en bracht Heavy duty vering aan; ook de banden werden veranderd. Omstreeks die tijd had ook het Engelse leger behoefte aan een nieuwe lichte

de firma Short Bros en Harland in Belfast en het voertuig werd Shorland Mk III genoemd. Dit voertuig had de toren van een Ferret Scout Car en pantserplaten met kijksleuven voor de ramen; de bewapening bestond uit een .30 Browning Machinegeweer. Enige jaren later plaatste de Nederlandse regering een order voor enige van deze voertuigen. Deze werden echter voorzien van een gewijzigde toren en ramen; de .30 Browning werd vervangen door een Machine pistool MP.5.

Deze voertuigen worden, voor zover ik weet, alleen op Schiphol gebruikt voor bewakings diensten en het begeleiden van El-Al vliegtuigen van en naar de startbaan.

TECHNISCHE GEGEVENS: - MOTOR: Rover 6 cilinder, boring 92,08 mm, 2,6 liter. LENGTE: 4,52 m, BREEDTE: 1,75 m, HOOGTE: 2,25 m, WIELBASIS: 2,768 m, BANDEN TYPE: 900x16, CHASSIS van de Landrover 109 long.

TECHNISCHE GEGEVENS MP.5 M.G.: - FABRIKANT: Heckler un Koch GMBH Oberndorf/N, Duitsland, Twee uitvoeringen met vaste schoudersteun en met opklapbare. resp.: MP5A2 EN MP5A3. MP5A2 is 26,77 inches lang (67,9cm) en de MP5A3 48,8 cm. (ingeklapt) en 66cm uitgeklapt. LENGTE LOOP: 22,47 cm, GEWICHT: 2,43 KG, VUURSNELHEID: 650 schoten per minuut, KALIBER: 9mm Parabellum. Men kan kiezen tussen enkel schot op automatisch.

WAGENS OP DE LUCHTHAVEN SCHIPHOL

- De volgende Shorland voertuigen zijn op Schiphol gesignaleerd c.q. gestationeerd tijdens mijn "opmeet werkzaamheden".

De **19-56-ZB** (voertuig van de tekeningen). Kleur nummerbord: geel/zwarte letters en cijfers. Cijfer "1" op de toren zijkanten, motorkap en het lage achter gedeelte van de romp.

De **13-52-NB** Kleur nummerbord: blauw/witte cijfers en letters. Cijfer "61" op de motorkap, kleur wit. Letters CO op het dak voor de toren, kleur wit. (niets op de toren).

De **54-11-MB** Kleur nummerbord: blauw/witte cijfers en letters. Cijfer "60" op de motorkap, kleur wit. Letters CO op het dak voor de toren, kleur wit. (niets op de toren).

De **19-57-ZB** Kleur nummerbord: geel/zwarte cijfers en letters. Cijfer "63" op de motorkap, kleur wit. Letters CO op het dak voor de toren, kleur wit. (niets op de toren).

De letters CO en de cijfers: "60, 61 en 63" zijn van dezelfde grootte als het cijfer "1" op de tekening. (zie de maten).

De kleurenschema's van de wagens zijn voor de rest gelijk aan elkaar.

TOELICHTING OP DE TEKENINGEN

(1) Het zijn maattekeningen van het echte voertuig, dus moeten alle maten nog naar model grootte worden omgerekend!

(2) Van de voorzijde van het voertuig zijn geen maten opgenomen; deze zijn van de landrover en dus niet gemaakt hoeven worden maar zo uit de bouwdoos kunnen worden overgenomen!

(4) Let u goed op de hoeken waaronder de verschillende pantserplaten staan; n.l. als u één hoek verkeerd maakt, moeten er verschillende andere onderdelen worden aangepast of overgemaakt!

BENODIGD MATERIAAL VOOR DE OMBOUW VAN HET VOERTUIG

- Een Italeri bouwdoos van de Landrover 109 long., bouwdoos nr. 321
- Een Tamiya bouwdoos van de S.A.S. Landrover "Pink Panther", bouwdoos nr. 76
- **GEREEDSCHAP:** Schuifmaat, blokhaak, steekpasser, gradenboog, verstelbare blokhaak (i.v.m. diverse hoeken), baby zaagje of figuurzaag, rechthoekig vijltje, X-acto mesje, schuurpapier (zeer fijn), tube Body Putty, een setje "assorted" microstrips en plastic card rod van het merk "Slater's", een set plastic platjes van verschillende dikten, verstekbakje van X-acto, een blinklicht setje van Roco miniatuur modell nr. 1750 (blauwe, gele en rode lampjes) voor de richting- en achterlichten, een stukje doorzichtig plastic, liefst "licht groen".

OMBOUW TIPS:

- De TAMIYA bouwdoos heeft u nodig voor: het chassis, de heavy duty vering en de terreinbanden. (de banden zijn eigenlijk woestijn banden maar komen het dicht bij de banden die de Rijkspolitie gebruikt). Tevens zijn de voor-spatborden, motorgedeelte en de motorkap te gebruiken.

Niet te gebruiken zijn: het voorfront en de voorbumper!

- De ITALERI bouwdoos is alleen nodig voor het: voorfront, de bumper en de beschermings roosters die voor de lampen komen. Het Italeri voorfront kan met een paar kleine veranderingen in het Tamiya model worden ingepast.

De Tamiya motorkap heeft een uitsparing voor een reserveband, deze moet worden weggewerkt met body putty.

EMBLEMEN OP DE DEUREN:

Het embleem van de Rijkspolitie is bijna niet te schilderen op 1/35 schaal. Het beste lijkt het mij op een briefhoofd van de Rijkspolitie te gebruiken, deze uit te knippen (eventueel op een transparant te kopiëren en op te plakken). Aan deze briefhoofden is best te komen, als u op een bureau uitlegt waarvoor het bestemd is en als u alleen om het briefhoofd vraagt weet men wel dat u het niet zult misbruiken. Neem eventueel dit artikel mee!

OPSCRIFTEN VOERTUIGEN:

Het woord "Rijkspolitie" en de afkorting "MJ" op de romp kan men met afwrijf letters maken. Deze letters zijn van het merk "Letraset" en het letter type dat er het meest op lijkt heet: "Avant garde Gothic Bold Condensed". In Amsterdam is deze set verkrijgbaar bij: Van Beek Graphic Art supplies, Weteringschans 201. Ook in Rotterdam en Eindhoven zijn deze zaken aanwezig.

BESCHILDERING VOERTUIGEN:

Het kleurenschema is erg simpel; n.l. één kleur; n.l. "Donker blauw". De juiste kleur aanduiding is niet goed aan te duiden, daar het om een eigen mengsel gaat van een autospuit firma in Amsterdam die geen medewerking wilde verlenen om achter de kleur aanduiding te komen. De kleur die er het dicht bij zit is de kleur 351 van Revell "seidematt RAL 5001". Deze kunt u iets donkerder maken met de kleur "302 van Revell; n.l. seidematt zwart".

KLEUR EMBLEEM RIJKSPOLITIE:

De embleem kleuren zijn: Lichtblauw en Wit.

De kleur "lichtblauw" komt overeen met Humbrol 48 Mediterranean Blue.

Achterzijde zijspiegels: Metaal kleur HS 217 Humbrol
Ruitenwissers: Metaal/Zilver
Luidsprekers: voorgedeelte: glimmend zwart, achtergedeelte: metaal/zilver.
Voorbumper: geheel glimmend wit.
Gedeelte tussen de trekhaken aan de achterzijde: glimmend wit.
Waarchuwings strepen achterzijde: reflecterend geel en rood, voorzijde: geel. resp. Humbroll 69 Yellow en 19 Bright Red.
Reflectoren achterzijde: rood met een mat zwarte rubber rand.
Antenne: metaal kleur, HS 217 Humbrol.
Alle rubber stootnokken: mat zwart.
Koplampen en schijnwerpers: binnenkanten: zilver.
Kogelgewricht MP5: metaal kleur.
Zwaailichten op het dak: ondergedeelte: mat zwart; bovengedeelte: donkerblauw (Humbrol 52 Baltic).

GEBRUIKTE BOEKEN EN ANDERE BRONNEN

Military Vehicle Data nr. 21 van Bellona; The observers Military Vehicle Directory from 1945, Bart H. Vanderveen, Frederich Warne en Co Ltd ISBN nr. 7232-1435-2; Diverse Landrover folders; Artikel in de Military Modelling van September 1977; Tankette deel 1 van jaargang 11 van de MAFVA; 72 eigen foto's genomen van de Shorland Schiphol; Eigen maatschetsen, opgenomen van dit voertuig; Famour Rifles & Machine Guns, Generl. Editor A.J.R. Cormack, Profile Publications Ltd, Dial House, Park St. Windsor, Berkshire, Engeland ISBN 0-214-20325-5.

veel plezier met deze ombouw

NOOT: MOMENTEEL ZIJN ALLE IN GEBRUIK ZIJN SHORLAND WAGENS OVERGESCHILDERD. DIT HOUDT IN DAT DE BASISKLEUR VAN DE WAGENS NU WIT IS MET ZWARTE OPSCHRIFTEN ETC.! H.M.

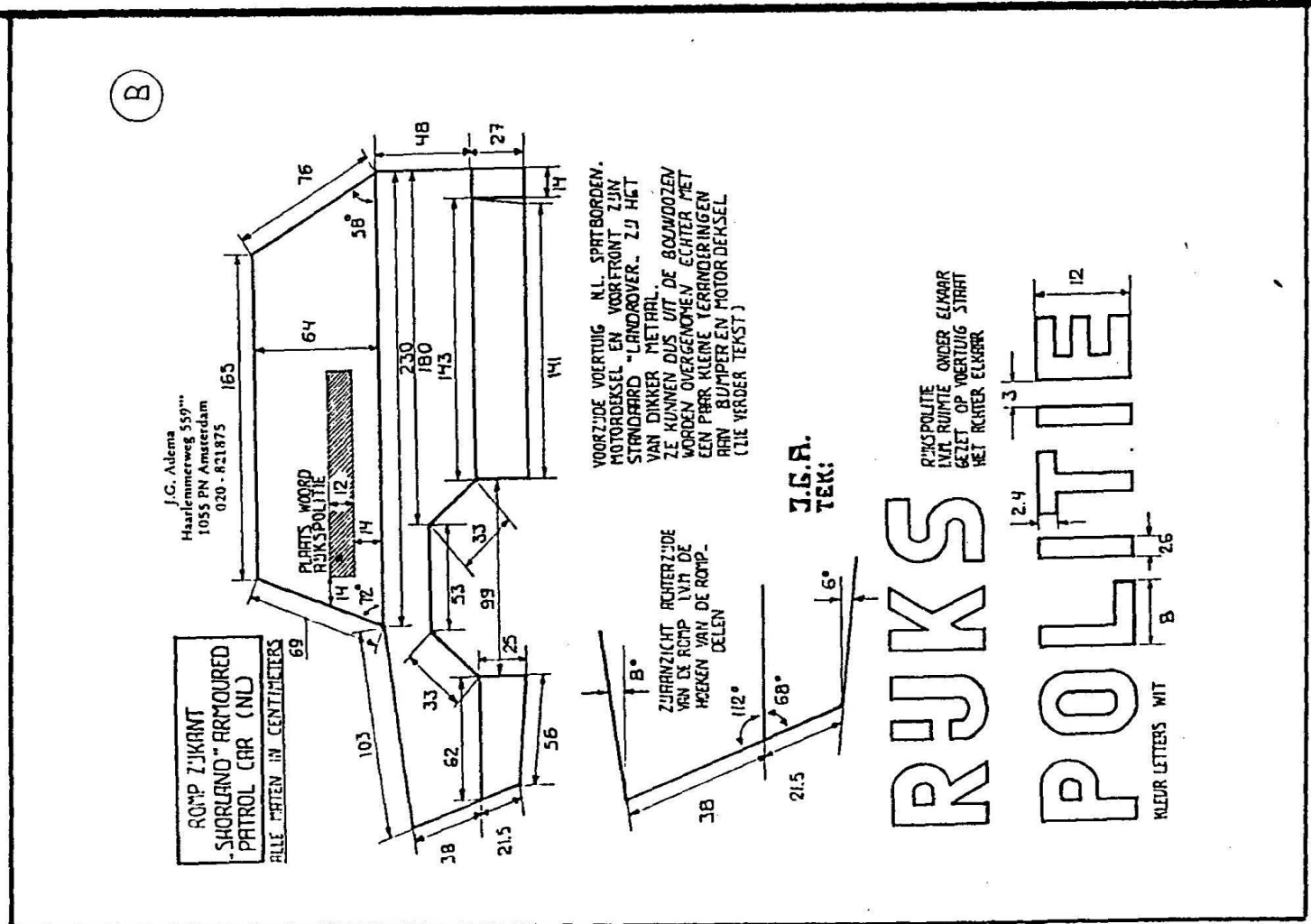

De Shorland, het gepantserde patrouille voertuig van de Rijkspolitie.

VOORWOORD.

Het is over het algemeen zo, dat militaire en overheids diensten, niet staan te springen om de modelbouwer van gegevens te voorzien. Daarom is een woord van dank zeker op zijn plaats aan de medewerkers van de Rijkspolitie op de luchthaven Schiphol, afdeling beveiliging. Ze hebben mij in de gelegenheid gesteld om de Shorland wagen van binnen en van buiten te fotograferen en maat schetsen van hen te maken. Tevens wil ik Rob Evers bedanken voor het toezenden van het Military Modelling artikel.

Het uitgewerkte resultaat ziet U hier onder.

Het is echter geen ombouw verslag geworden, maar een verzameling van alle uitgewerkte maatschetsen en gegevens waarover ik beschik, plus een paar nuttige ombouw tips.

Een uitzondering hierop is het interieur van het voertuig, dat moet zo grondig veranderd worden, dat ombouwen bijna geen doen is en aangezien de ruiten toch van groen achting glas zijn, zal er niet veel interieur te zien zijn.

Daarom heb ik het maar uit het artikel gelaten.

GESCHIEDENIS ,,SHORLAND,,

De eerste Shorland achtiewe wagen is ontstaan uit een opdracht van de Royal Ulster Constabulary (politie) in Ierland.

Ze lieten een Landrover Mk II ombouwen bij het Ministry of Home Affairs in Belfast in 1961.

Het een en ander liep niet zo goed, dus werd de Landrover fabriek in Engeland ingeschakeld.

Deze veranderde het chassis en bracht heavy duty vering aan, ook de banden werden veranderd.

Omstreeks die tijd had ook het Engelse leger behoefte aan een nieuwe lichte pantser wagen, zo dat men aan grotere aantallen kon gaan denken.

De productie startte in juli 1965 bij de firma Short Bros en Harland in Belfast en het voertuig werd Shorland Mk III genoemd.

Dit voertuig had de toren van een Ferret Scout Car en pantser platen met kijksterven voor de ramen, de bewapening bestend uit een .30 Browning machine geweer.

Enige jaren later plaatste de Nederlandse regering een order voor enige van deze voertuigen, echter met een veranderde toren en ramen, de .30 Browning werd vervangen door een machine pistool MP.5.

De voertuigen worden voor zover ik weet alleen op Schiphol gebruikt voor bewakings diensten en het begeleiden van FL-AL vliegtuigen van en naar de startbanen.

TECHNISCHE GEGEVENS.

Motor: Rover 6 cylinder boring 92,08 mm 2,6 liter

Lengte 15'1" (4,52 m) Breedte (totaal) 5'10" (1,75 m) Hoogte 7'6" (2,25 m)

Wielbasis 109" (2,768 m) Banden type 300 x 16 Chassis van de Landrover 109 long

TECHNISCHE GEGEVENS MP 5 Submachine Gun

Fabrikant: Heckler und Koch GMBH Oberndorf/W, West Duitsland.

Twee uitvoeringen met vaste schoudersteun en met opklapbare resp,

de MP5A2 en MP5A3 MP5A2 26,77 inches lang (67,9 cm) MP5A3

19,23 inches lang ingeklapt (48,3 cm) uitgeklapt 26,00 inches (66 cm)

Lengte loop 22,47 cm Gewicht MP5A2 5,4 lbs (2,43 kg), MP5A3 5,6 lbs

(2,52 kg), Vuursnelheid 650 schoten per minuut, Kaliber 9mm parabellum

Kan enkel schoten en automatisch vuren.

WAGENS OP DE LUCHTHAVEN SCHIPHOL

De volgende Shorland voertuigen zijn op Schiphol gesignaleerd c.q. gestationeerd.

De 19-56-ZB (voertuig van de tekeningen)

Kleur nummer bord: geel/zwarte letters en cyfers.

Cijfer 1 op de toren zijanten, motor kap en het lage achter gedeelte van de romp.

De 13-52-NB

Kleur nummer bord: blauw/witte cijfers en letters.

Cijfer 61 op de motor kap, kleur wit.

Letters CO op het dak voor de toren, kleur wit. (niets op de toren)

De 54-11-MB

Kleur nummer bord: blauw/witte cijfers en letters.

Cijfer 60 op de motor kap, kleur wit.

Letters CO op het dak voor de toren, kleur wit. (niets op de toren)

De 19-57-ZB

Kleur nummer bord: geel/zwarte cijfers en letters.

Cijfer 63 op de motor kap, kleur wit.

Letters CO op het dak voor de toren, kleur wit. (niets op de toren)

De letters CO en de cijfers 60, 61 en 63 zijn van de zelfde grote als het cijfer 1 op de tekening.

De kleuren schema's van de wagens zijn voor de rest gelijk aan elkaar.

TOELICHTINGEN OP DE TEKENINGEN.

- (1) Het zijn maattekeningen van het echte voertuig, dus moeten alle maten nog naar model grote worden omgerekend.
- (2) Van de voorzijde van het voertuig zijn geen maten opgenomen, daar die standaard Landrover zijn en dus niet gemaakt hoeven worden maar ze uit de bouwdoos kunnen worden overgenomen. (in werkelijkheid is de dikte van het metaal wel anders i.v.m. pantsring.)
Dat zijn de beide voor spetborden (wielkasten), motor kap en front.
Over het voor front van het voertuig later meer bij de ombouw tips.
- (3) De bodem plaat van de toren is niet aangegeven daar die van zelf ontstaat als U de toren volgens de uitslag maakt.
De toren bodem was op het voertuig zeer moeilijk op te meten.
- (4) Let U goed op de hoeken waaronder de verschillende pantsersloten staan, n.l. als U één hoek verkeerd maakt moeten er verschillende andere onderdelen worden aangepast of over gemaakt.

MATERIAAL DAT NODIG IS VOOR DE ONBOUW.

Een Italerie bouwdoos van de Landrover 109" wheelbase long, bouwdoos nr 321.
 Een Tamiya bouwdoos van de S.A.S. Landrover Pink Panther, bouwdoos nr 76.
 Gereedschap: Schuifmaat, blokhaak, steekpasser, graadenboog, verstelbare blokhaak (i.v.m. diverse hoeken), baby zaagje of figuur zaag, vijltje rechthoekig, Xacto mesje, schuurpapier (zeer fijn), tube body putty, een zetje assorted microstrips en plastic card rod van het merk Slater, s (verkrijgbaar bij Peeters te Antwerpen), een zetje plastic plaatjes van verschillende dikte uitgebracht door Tamiya, verstekbakje van Xacto, een blinklicht zetje van Roco miniatur modell nr 1750 (blauwe, gele en rode model lampjes) voor de richting en achter lichten, een stukje doorzichtig plastic liefst licht groen. (verkrijgbaar bij goede verlichtings zaken die dunne plastic buisjes in verschillende kleuren verkopen om T- buizen een kleurtje te geven.)

ONBOUW TIPS

De tamiya bouwdoos heeft U nodig voor het chassis, de heavy duty vering en de terreinbanden. (de banden zijn eigenlijk woestijn banden maar komen het dichtst bij de banden die de Rijkspolitie gebruikt.) Tevens zijn de voor spatborden, motorgedeelte en de motor kan te gebruiken.

Niet te gebruiken is het voor front en de voor bumper.

De Italerie bouwdoos is alleen nodig voor het voor front, de bumper en de beschermings roosters die voor de lampen komen.

Het Italerie voor front kan met een paar kleine veranderingen in het Tamiya model worden ingebast.

De Tamiya motor kan heeft een uitsparing voor een reserve band, deze moet worden weggewerkt met body putty.

EMBLEMEN OP DE DEUREN

Het embleem van de Rijkspolitie is bijna niet te schilderen op 1/35 schaal. Het beste lijkt mij om een briefhoofd van de Rijkspolitie te gebruiken die uitteknippen en op te plakken.

Aan deze briefhoofden is best te komen, als U op een bure uitloegt waarvoor het is en alleen het briefhoofd vraagt en niet gehele blad, dit i.v.m. misbruik.

Neem eventueel de tekeningen mee, en let als het mogelijk is op de grote van het embleem.

BESCHRIJVING VOERTUIG

Het woord Rijkspolitie en de afkorting MJ op de romp kan men met afwrijf letters maken.

Deze letters zijn van het merk Letraset, en het letter type dat er het meest op lijkt heet Avant Garde Gothic Bold Condensed.

Letraset is verkrijgbaar bij: Van Boek graphic art supplies, Weteringsschans 201 Amsterdam.

Ook zijn er zaken in Rotterdam en Eindhoven.

RESCHEILDERING VOERTUIG

Het kleuren schema is erg simpel, namelijk één kleur n.l. donker blauw. De juiste kleur aanduiding is niet goed aan te duiden, daar het om een eigen mengsel gaat van een autospuit firma in Amsterdam die geen medewerking wilde geven.

Maar de kleur die er het dichtste bij zit is de kleur 351 van Revell seidenmatt RA5 5001 die iets donkerder gemaakt moet worden met de kleur 302 van Revell n.l. seidenmatt zwart.

KLEUR EMBLEM RIJKSPOLITIE

De embleem kleuren zijn licht blauw en wit.
De kleur licht blauw komt overeen met Humbrol 43 Mediterranean Blue.

KLEUR DIVERSE ONDERDELEN VOERTUIG

Achterzijde zijspiegels metaal kleur HS 217 Humbrol.
Ruitenwissers; metaal/zilver.
Luidspreker; voorgedeelte glimmend zwart, achter gedeelte metaal/zilver.
Voorbumper; geheel glimmend wit.
Gedeelte tussen de trekhaken aan de achterzijde voertuig; glimmend wit
Waarschuwings strepen achterzijde ; reflecterend geel en rood, voor geel Humbrol 69 Yellow gebruiken en voor rood Humbrol 19 Bright Red.
Reflectors achterzijde; rood met een mat zwarte rubber rand.
Antenne; metaal kleur HS 217 Humbrol.
Alle rubber stoot nokken; mat zwart.
Koplampen en schijnwerper binnenkanten; zilver.
Kogel gewricht MP5; metaal kleur.
Zwaai lichten op het dak; ondergedeelte mat zwart, boven gedeelte donker blauw en komt het beste overeen met Humbrol 52 Metallic Baltic Blue.

GEBRUIKTE BOEKEN EN ANDERE BRONNEN.

Military Vehicle Data nr 21 van Bellona.

The Observer's Military Vehicles directory from 1945, Bart H. Vanderveen, Frederick Warne en Co Ltd ISBN nr 7232-1435-2

Diverse Tandrover folders.

Artikel in de Military Modelling van September 1977 (modelling the Shorland)

Tankette deel 1 van jaargang 11 van de Engelse vereniging M.A.F.V.A. (Miniature Armoured Fighting Vehicles Association)

72 eigen foto's genomen van de Shorland op Schirhol.

Wijzen maatschetsen ongenomen van dit voertuig.

Famous Rifles & Machine Guns, General Editor A.J.R.Cormack, Uitgever Profile Publications Limited, Dial House, Park St, Windsor, Berkshire, Engeland. (gegevens over de MP5) ISBN Nr 0-214-20325-5

ROMP ZIJKANT
„SHORLAND“ ARMOURED
PATROL CAR (NL)

J.G. Adema
Haarlemmerweg 559”
1055 PN Amsterdam
020 - 821875

ALLE MATEN IN CENTIMETERS

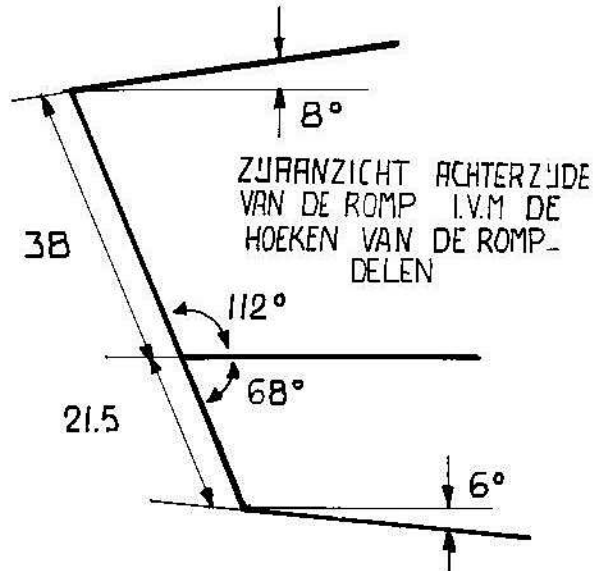
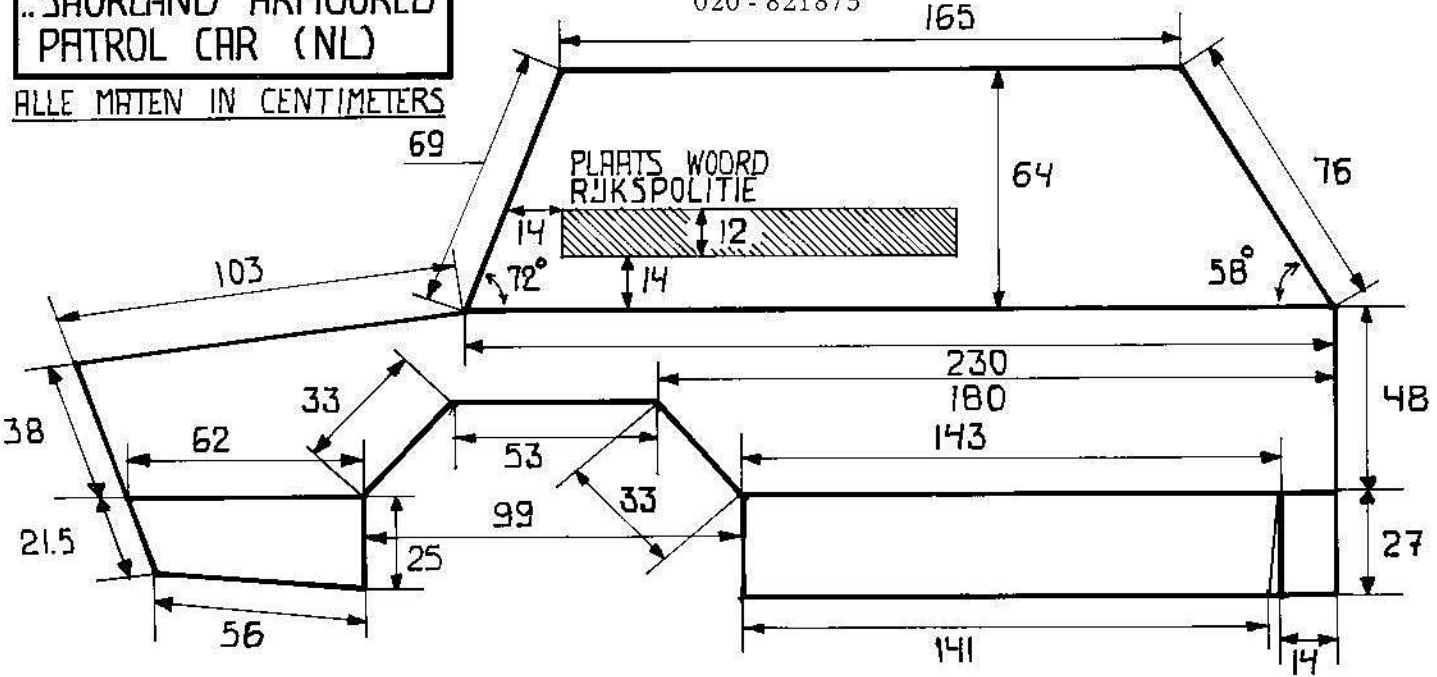

VOORZIJDE VOERTUIG N.L. SPATBORDEN, MOTORDEKSEL EN VOORFRONT ZIJN STANDAARD "LANDROVER.. ZIJ HET VAN DIKKER METAAL. ZE KUNNEN DUS UIT DE BOUWDOZEN WORDEN OVERGENOMEN ECHTER MET EEN PAAR KLEINE VERANDERINGEN AAN BUMPER EN MOTORDEKSEL (ZIE VERDER TEKST)

J.G.A.
TEK:

RIJKS

RIJKSPOLITIE I.V.M. RUIMTE ONDER ELKAAR GEZET OP VOERTUIG STAAT HET ACHTER ELKAAR

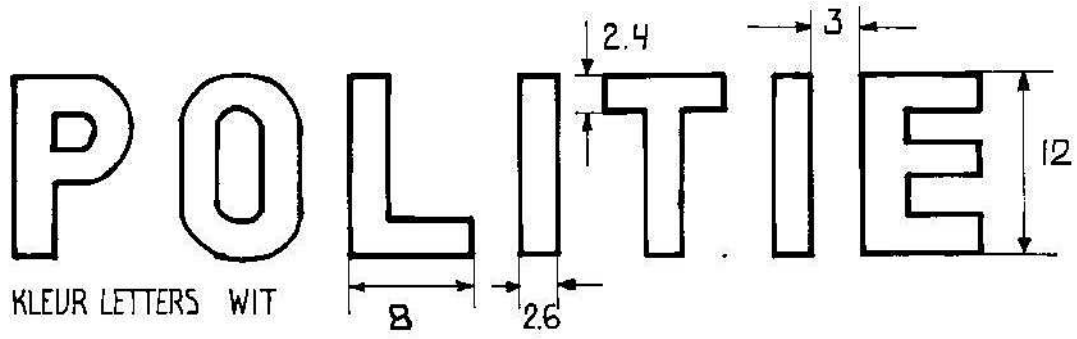

KLEUR LETTERS WIT

C

ALLE MATEN IN CENTIMETERS

VOORZIJDE "SHORLAND"
ARMOURED PATROL CAR
(NL)

J.G. Adema
Haarlemmerweg 559"
1055 PN Amsterdam
020 - 821875

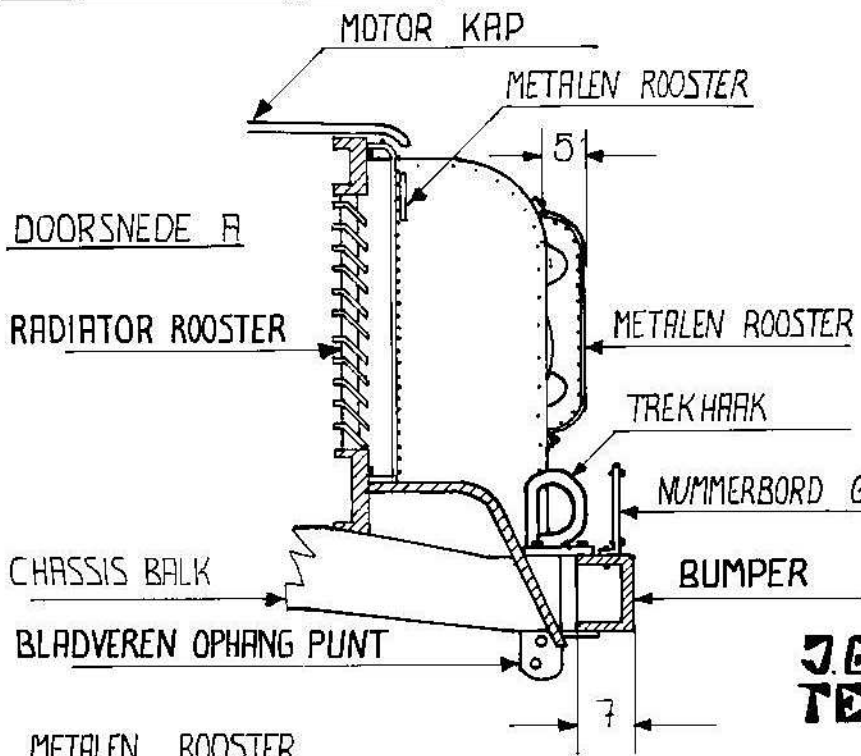
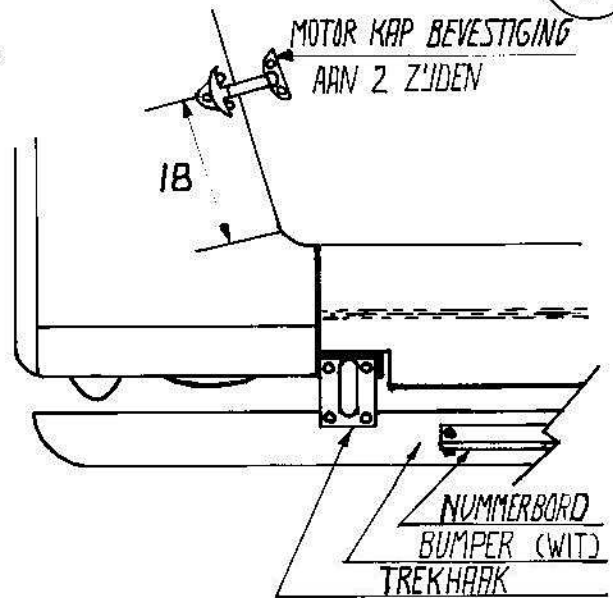

OP HET MIDDEN VAN DE MOTOR KAP
START HET CYFER 1. KLEUR EN
MATEN ZIJN GELIJK AAN DIE OP
DE ACHTER BOVENZIJDE ROMP

J.G.A.
TEK.

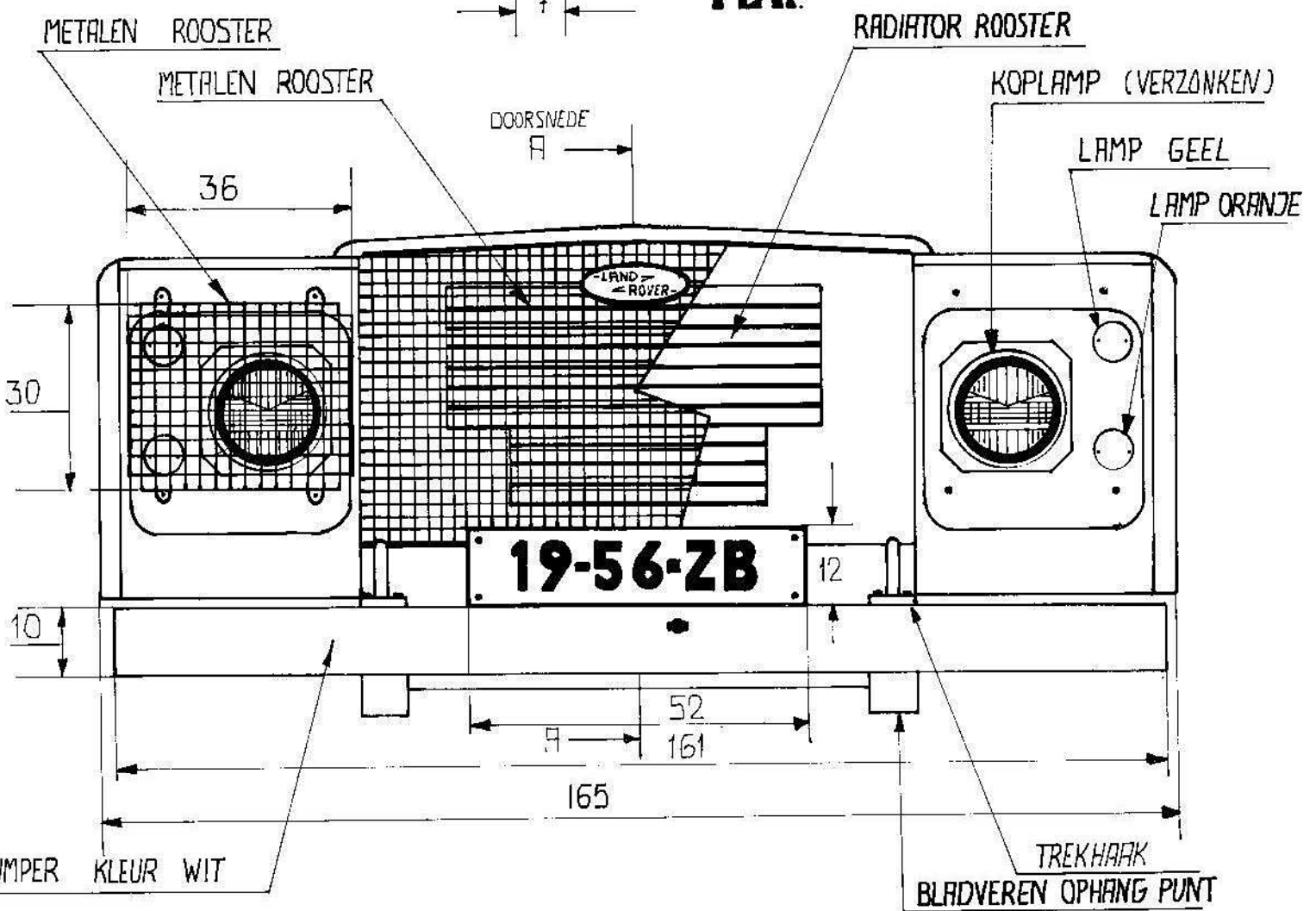

J.G. Adema
Haarlemmerweg 559'''
1055 PN Amsterdam
020 - 821875

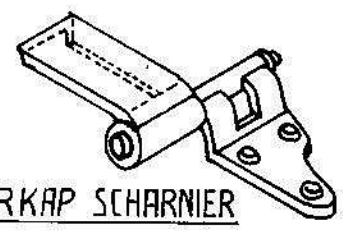
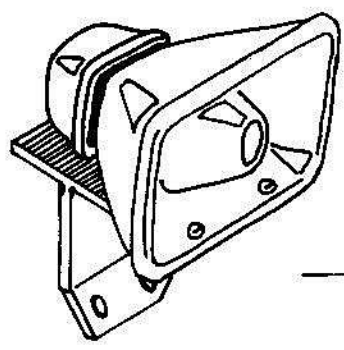

MOTORKAP SCHARNIER

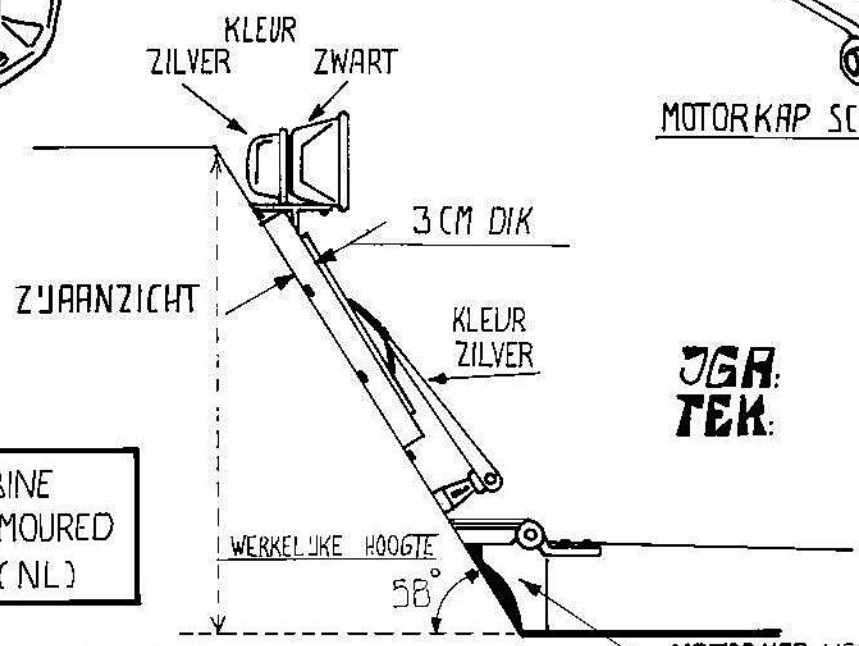

**JGA:
TEK.**

VOORZIJDE CABINE
"SHORLAND" ARMoured
PATROL CAR (NL)

ALLE MATEN IN CENTIMETERS

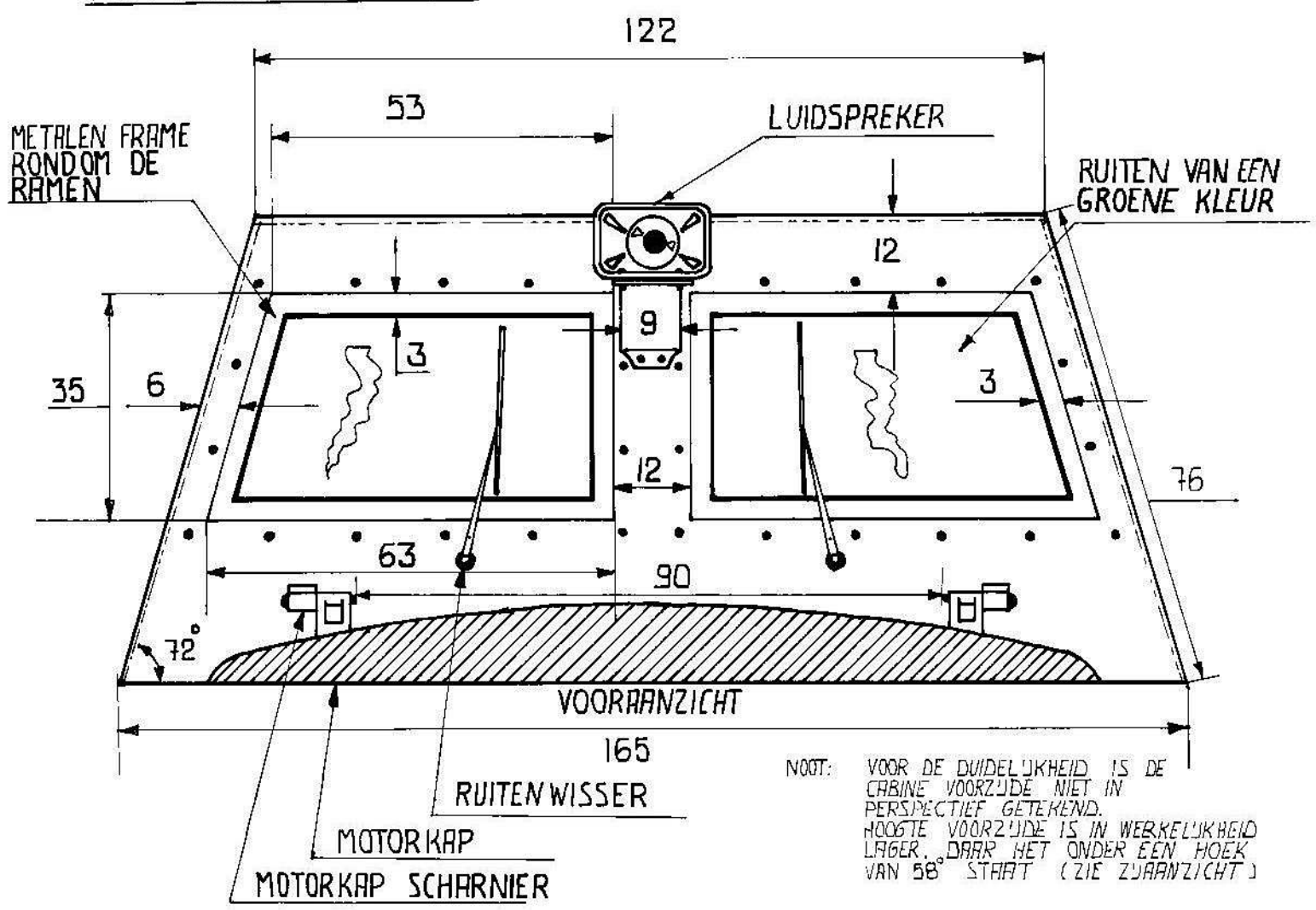

NOOT: VOOR DE DUIDELJKHEID IS DE CABINE VOORZIJDE NIET IN PERSPECTIEF GETEKEND. HOOGTE VOORZIJDE IS IN WERKELIJKHEID LAGER, DAAR HET ONDER EEN HOEK VAN 58° STAAT (ZIE ZIJNANZICHT)

J.G. Adema
Haarlemmerweg 559"
1055 PN Amsterdam
020 - 821875

Z'JDEUR EN DEEL Z'JKANT
CABINE "SHORLAND" ARMOURED
PATROL CAR (NL)

KLEUR EMBLEEM
LICHT BLAUW
EN WIT

ALLE MATEN IN CENTIMETERS

26 A
TEK:

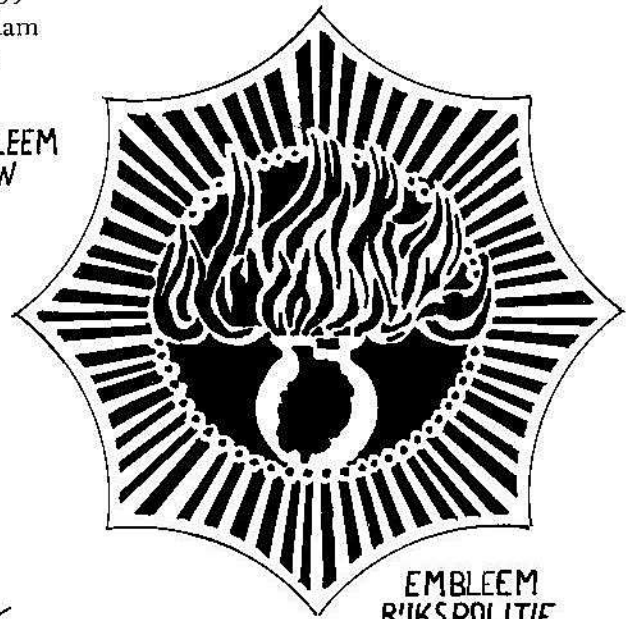

EMBLEEM
RIJKSPOLITIE
PLAATS OP BEIDE
DEUREN (ZIE
GESTIPPELDE
CIRKEL

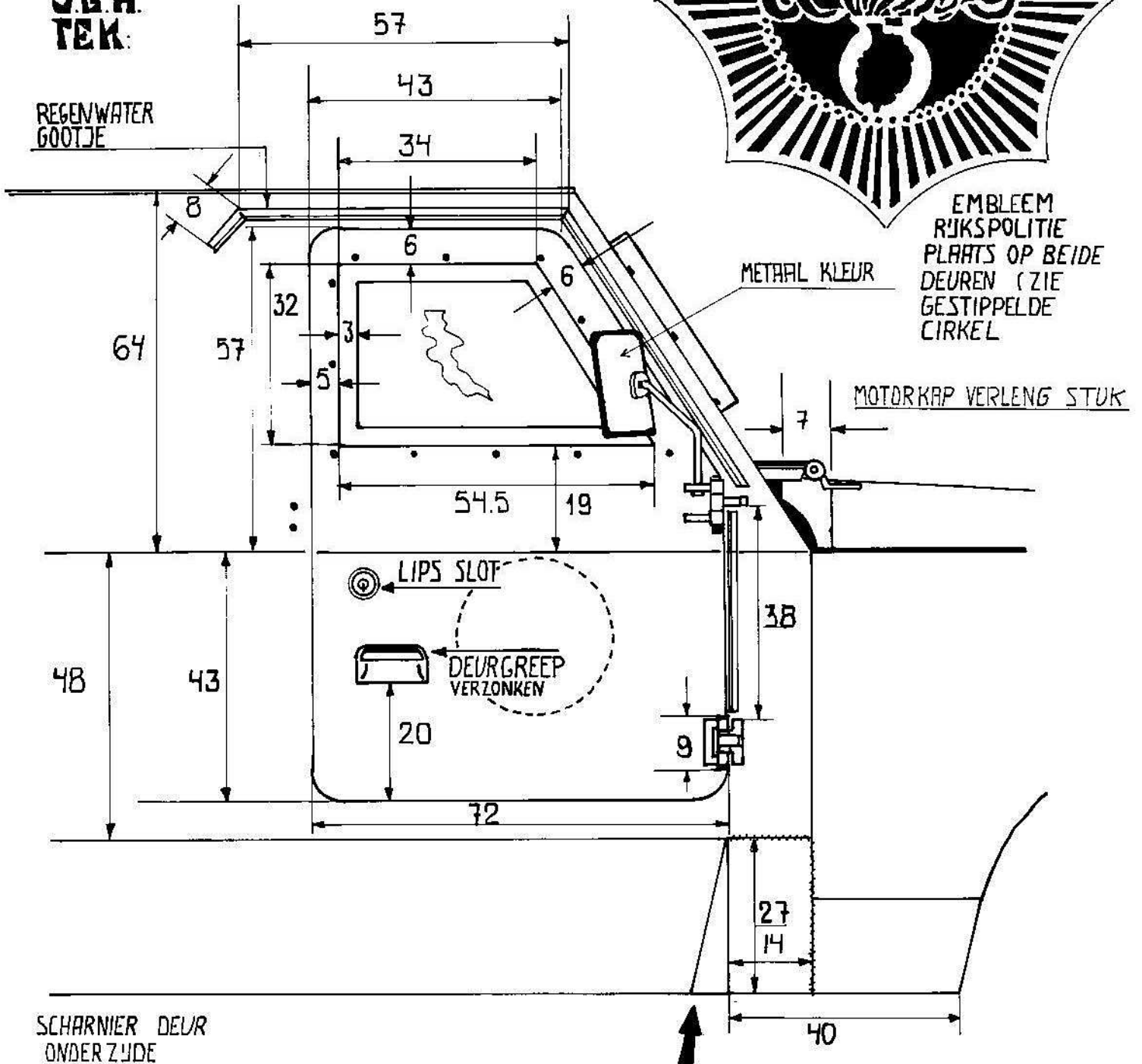

SCHARNIER DEUR
ONDER ZIJDE

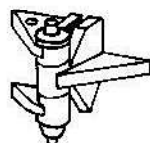
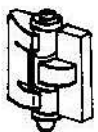

SCHARNIER DEUR
BOVENZIJDE

SCHETS
ONDERZIJDE
Z'JKANT

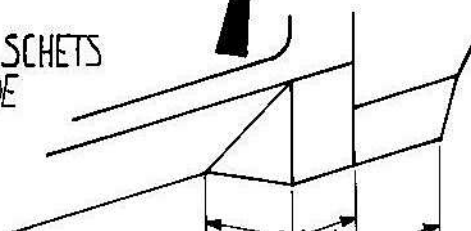

ALLE MATEN IN CENTIMETERS

J.G. Adema
Haarlemmerweg 559
1055 PN Amsterdam
020 - 821875

DAK CABINE "SHORLAND"
ARMoured PATROL CAR (NL)

VOORZIJDE VOERTUIG

J.G.A.
TEK.

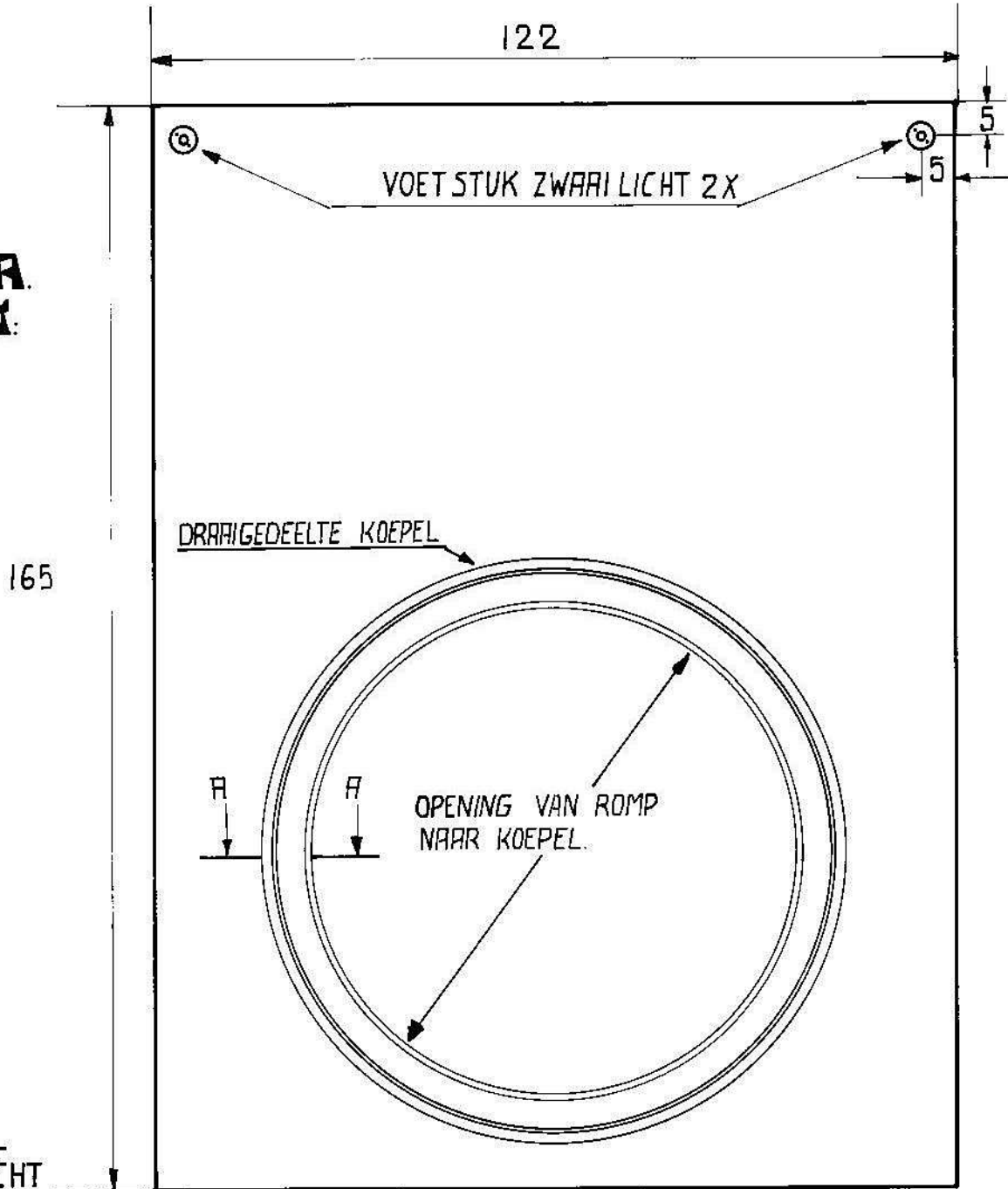

2 X



ZWAAR LICHT
KLEUR BLAUW
GESTEL ZWART

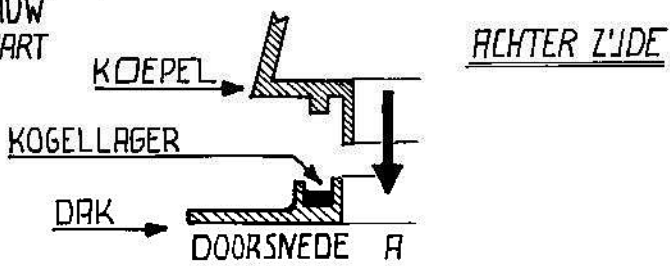

J.G. Adema
Haarlemmerweg 539"
1055 PN Amsterdam
020 - 821875

ALLE MATEN IN CENTIMETERS

**J.G.A.
TEK.**

ACHTERZIJDE CABINE
"SHORLAND" ARMOURED
PATROL CAR (NL)

ZIJAAZICHT

LUIK VALT IN
DE CABINE WAND

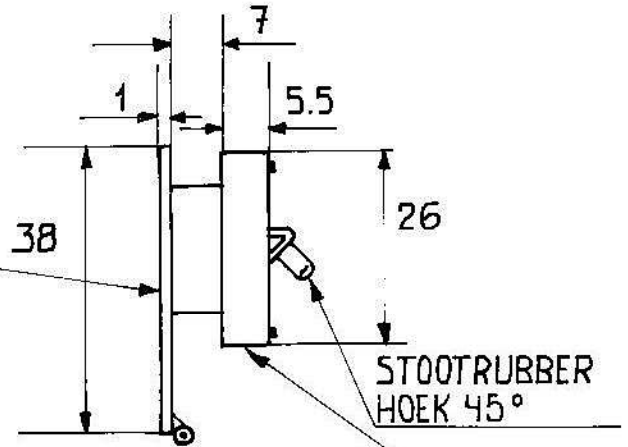

ZIJAAZICHT

REGEN WATER GOOTJE

VLUCHTLUIK
MET VENTLATIE

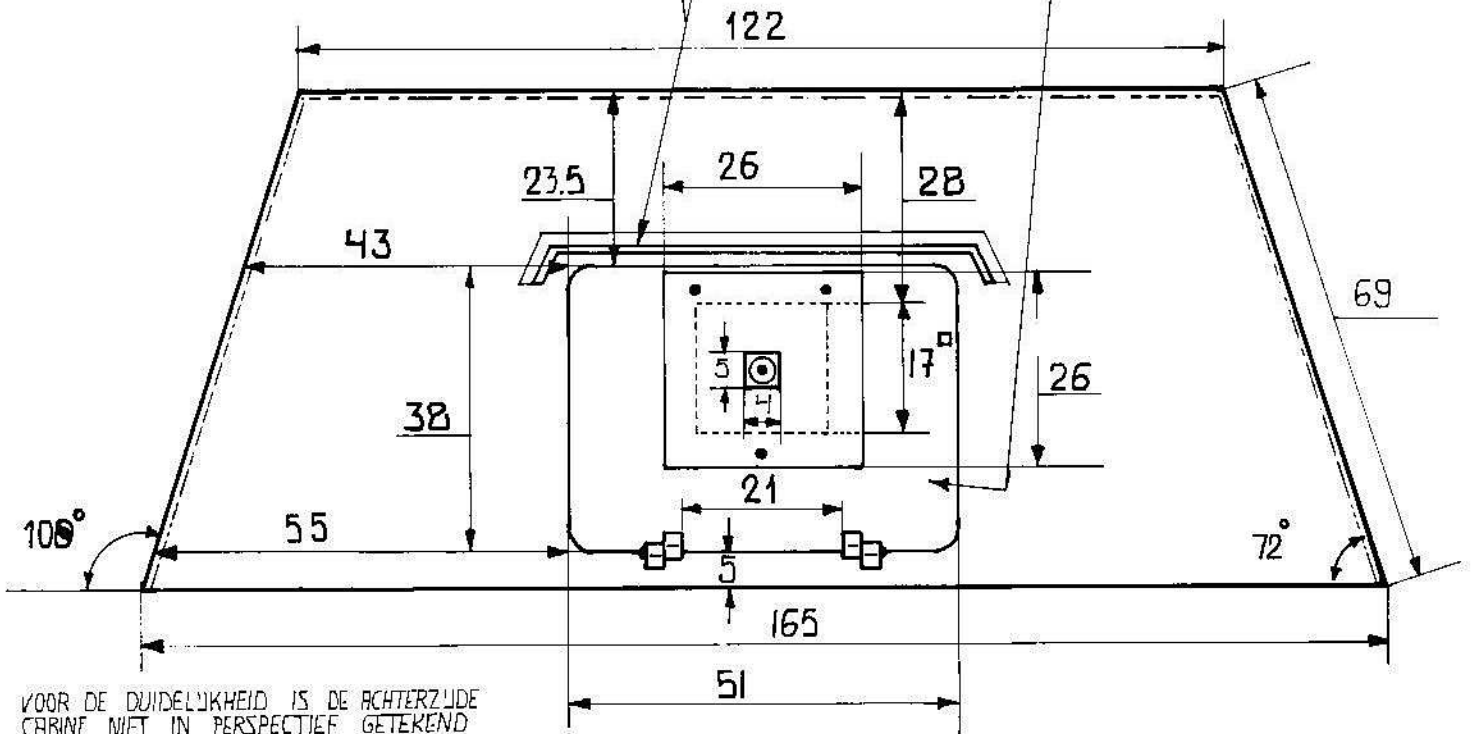

VOOR DE DUIDELIJKHEID IS DE ACHTERZIJDE
CABINE NIET IN PERSPECTIEF GETEKEND
HOOGTE ACHTERZIJDE IS IN WERKELIJK-
HEID LAGER. DAAR HET ONDER EEN
HOEK VAN 72° NAAR VOREN STAAT
(ZIE ZIJAAZICHT)

ZIJAAZICHT

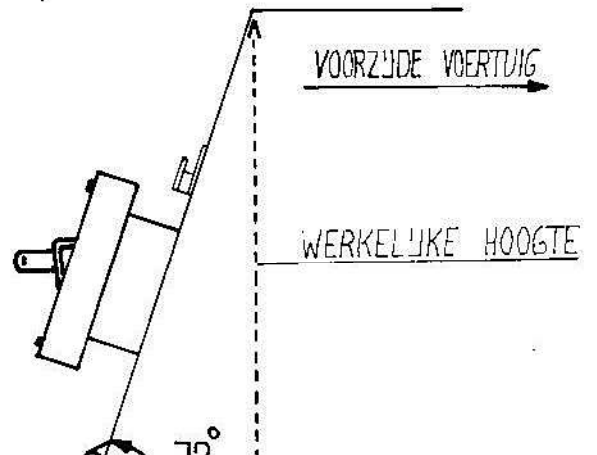

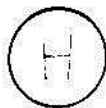

J.G. Adema
Haarlemmerweg 539"
1055 PN Amsterdam
020 - 821875

ALLE MATEN IN CENTIMETERS

BOVENZ'JDE ACHTERGEDEELTE ROMP
"SHORLAND" ARMoured
PATROL CAR (NL)

**J.G.A.
TEK.**

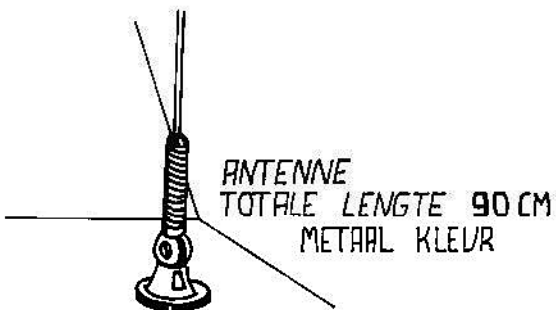
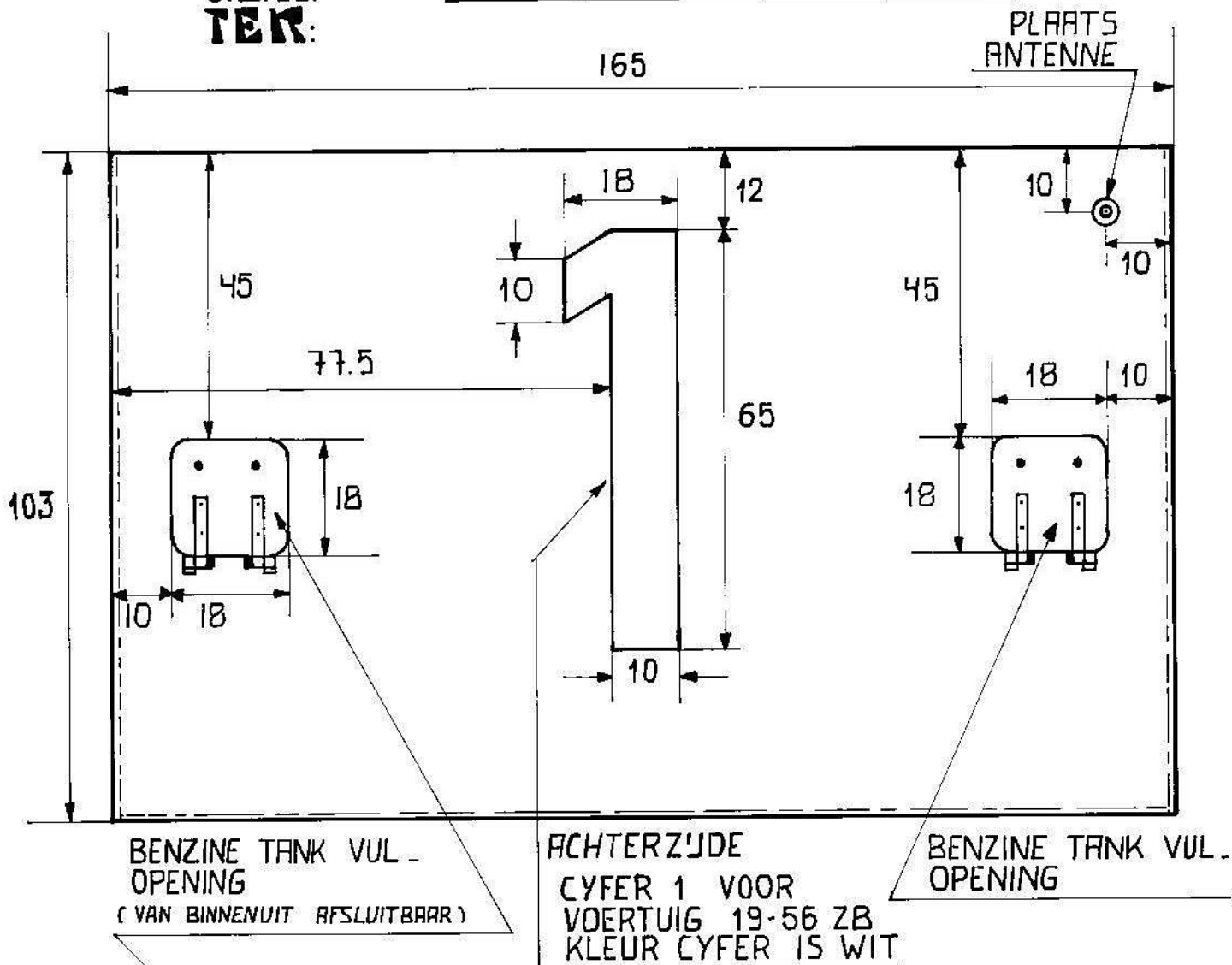

BOVENLUIK VERGREDELING IN
VERSCHILLENDE STANDEN

J.G. Adema
Haarlemmerweg 359"
1055 PN Amsterdam
020 - 821875

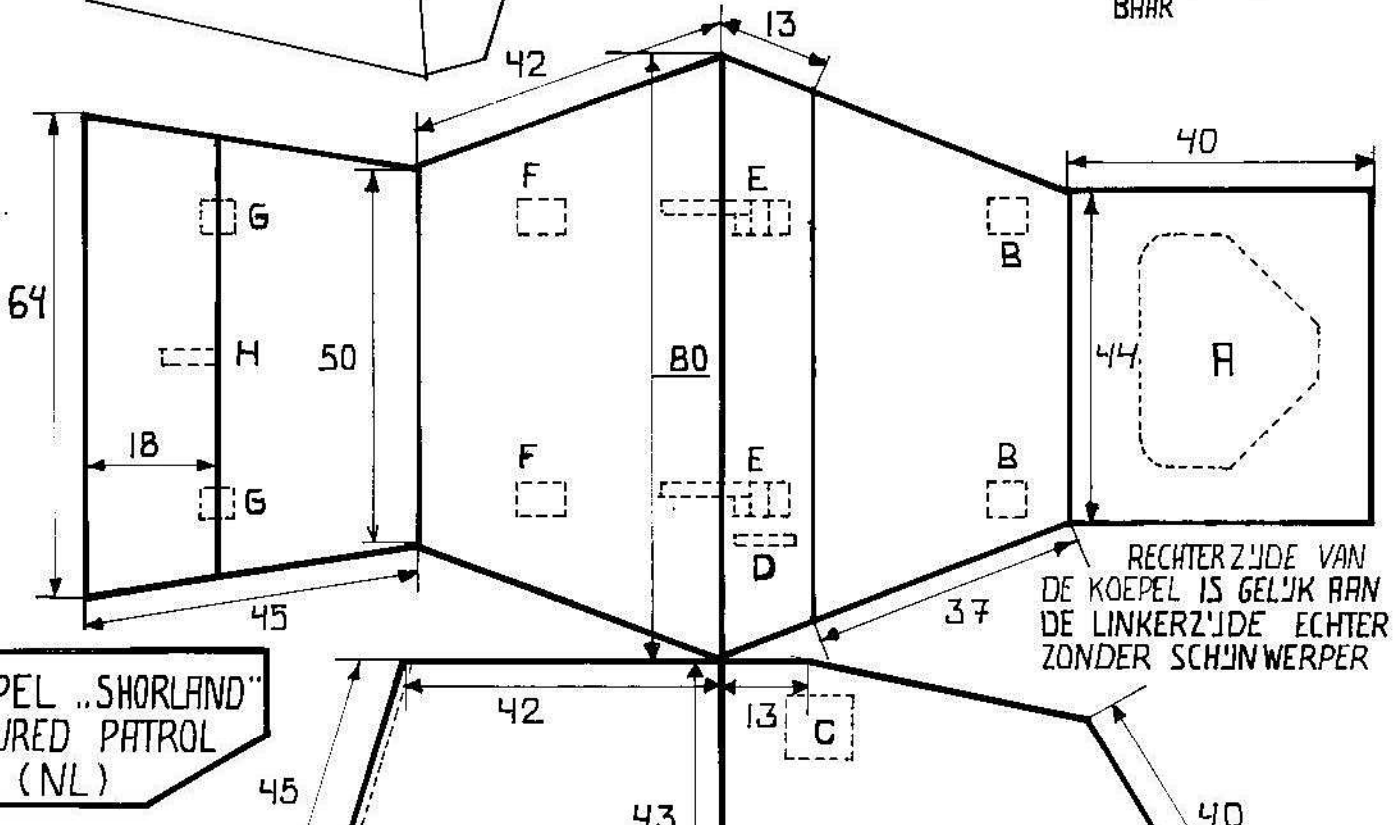
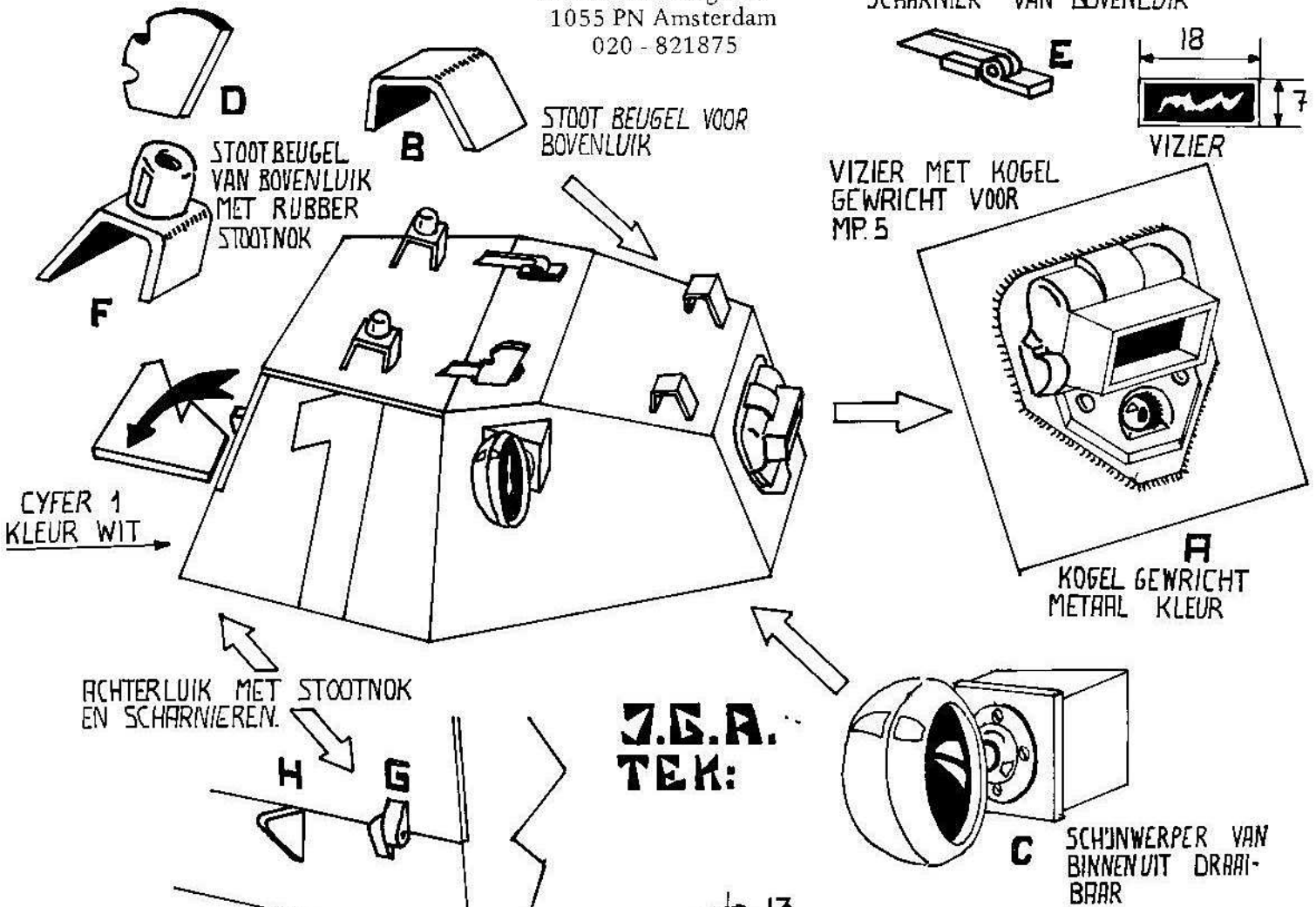
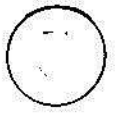

KOEPEL „SHORLAND“
ARMOURED PATROL
CAR (NL)

ALLE MATEN IN CENTI-
METERS